

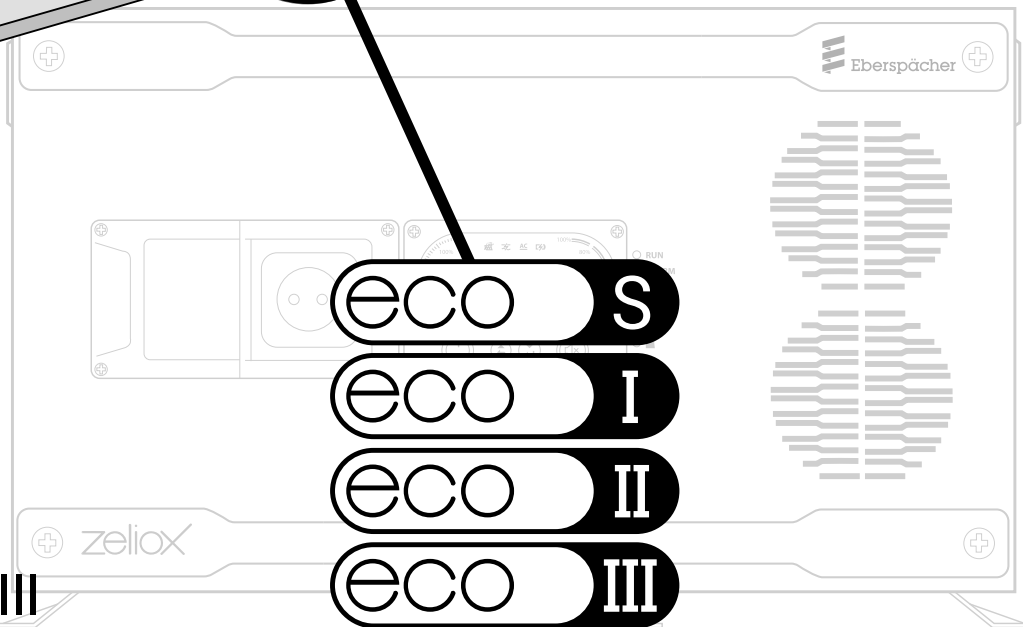

5 YEARS WARRANTY*

Register your ZeliOX here for up to 5 years warranty

*5 years consist of statutory warranty plus additional warranty extension. Registration within 3 months required. Statutory warranty varies by country.

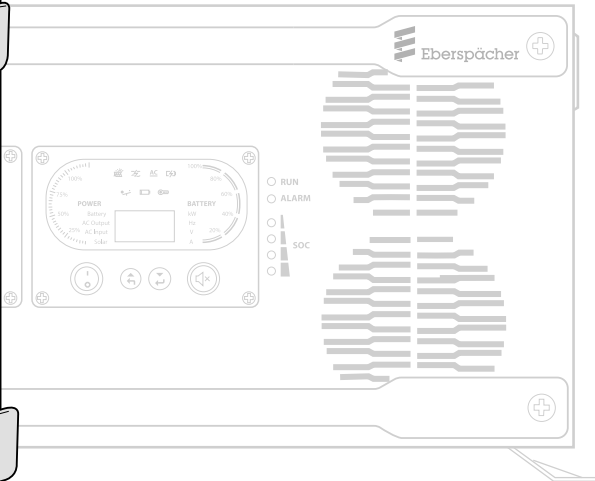
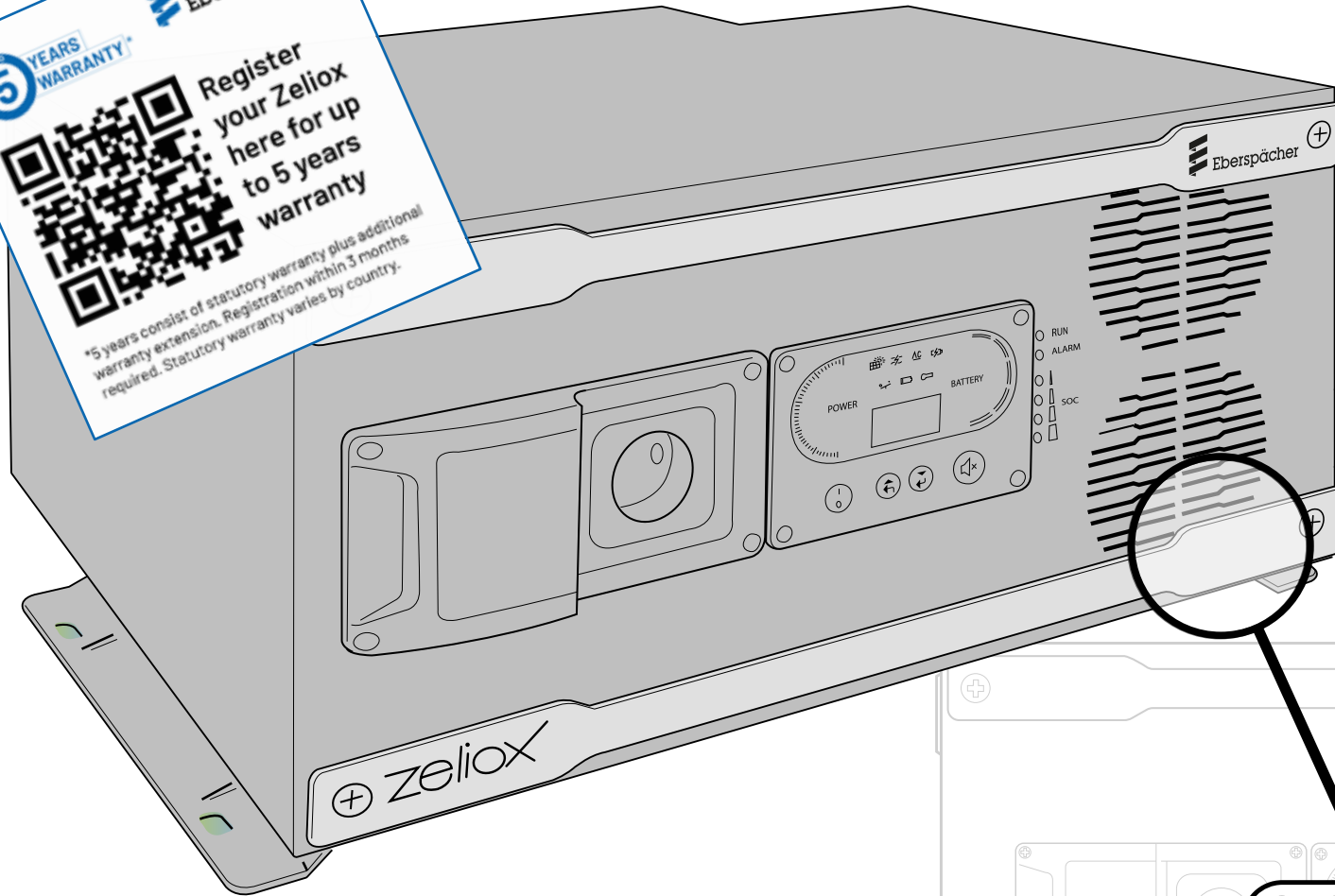

1. Utilisation de l'ECO

Le Zeliox ECO **collecte, stocke et distribue l'énergie**, le tout en un seul appareil. Il vous suffit de brancher vos outils et appareils sur la prise de courant avant ou sur d'autres prises de courant dans votre véhicule si nécessaire. **La capacité maximale** disponible dépend du type d'ECO (voir le chapitre 6 pour plus de détails).

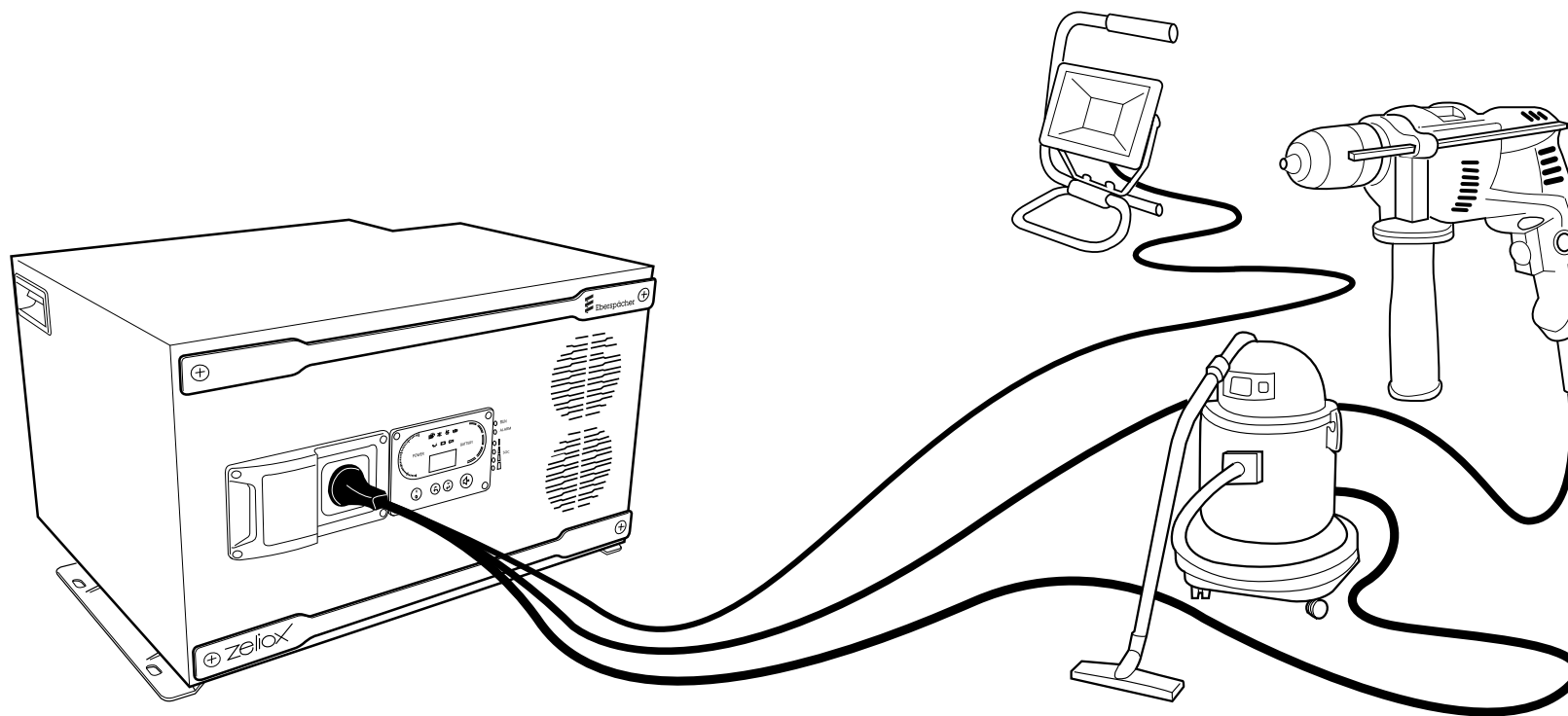

2. Gardez votre Zeliox à jour avec Zeliox App

L'application vous donne des informations **en temps réel** sur l'état de la batterie, le temps restant, les détails de la charge, la consommation actuelle, l'historique de (dé)charge, la durée de vie de la batterie et les alertes. Vous pouvez également utiliser l'application pour maintenir votre ECO à jour avec les nouvelles applications développées et le **dernier micrologiciel**.

Assurez-vous que votre **Bluetooth** est activé.



Zeliox

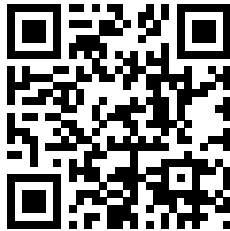

Service portal

Vous pouvez nous trouver dans l'application Google Play store ou Apple store.

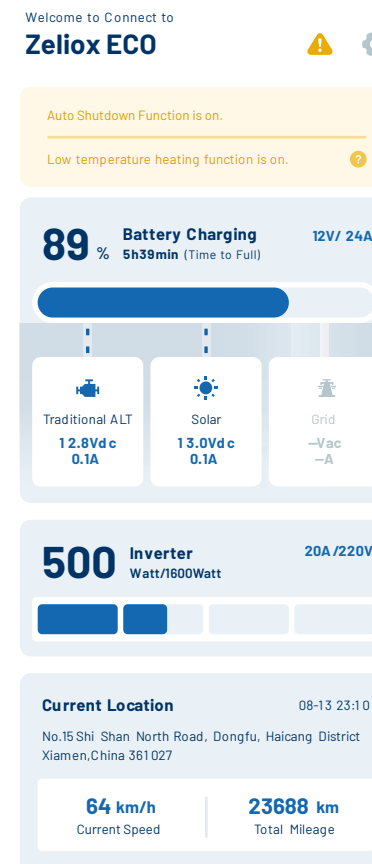

Menu / Alarme

Événements / Fonctions

Etat actuel de la batterie

Etat de charge actuel

Consommation actuelle

3. Comment fonctionne votre Zeliox ECO?

Interrupteur RCD ON (vers le haut) ①		
Avant ON/OFF	Interrupteur du tableau de bord (en option)	Chargement de l'alimentation secteur (pour les modèles ECO I, II, III)
Interrupteur ON ②	Appuyer sur ON ③	Auto ON ④
<i>Utiliser la prise de courant avant ⑤</i>		
<i>Ou utiliser la prise optionnelle dans la voiture ⑥</i>		
Interrupteur OFF (si non utilisé)	Appuyer sur OFF (si non utilisé)	Auto OFF
<i>Attention : utilisez le même interrupteur (avant ou indirect) pour allumer ou éteindre l'appareil. Ne pas utiliser les deux interrupteurs de manière interchangeable.</i>		

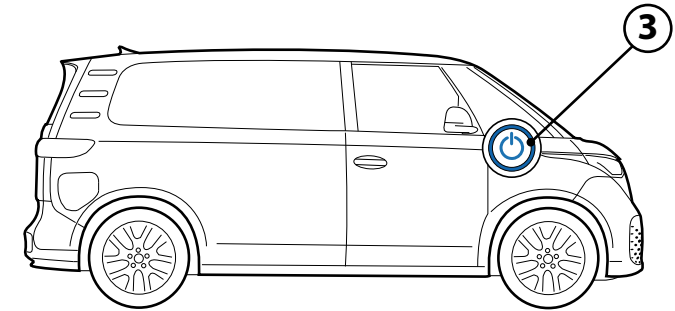

Si votre réseau domestique ne supporte pas 16A, activez le Zeliox manuellement.

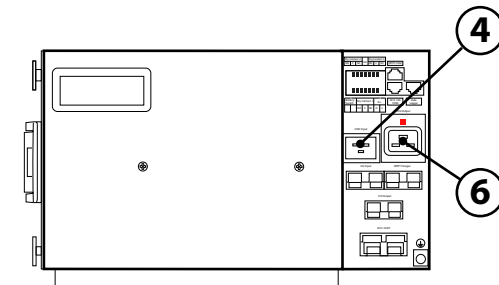
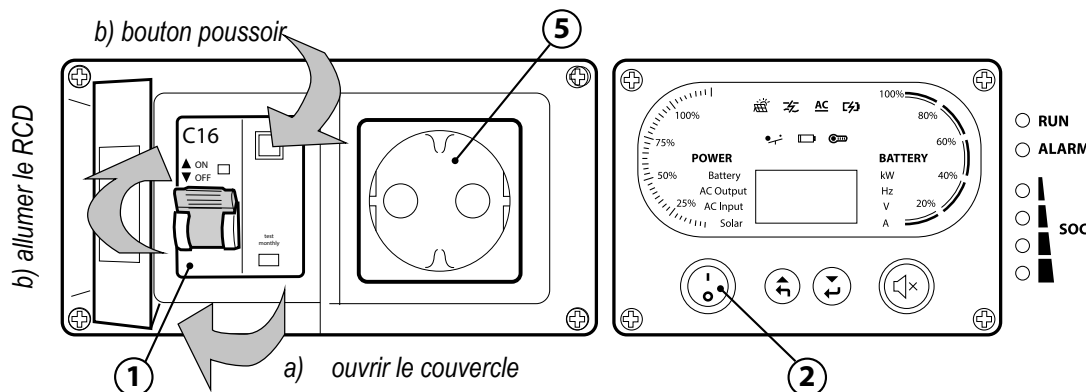
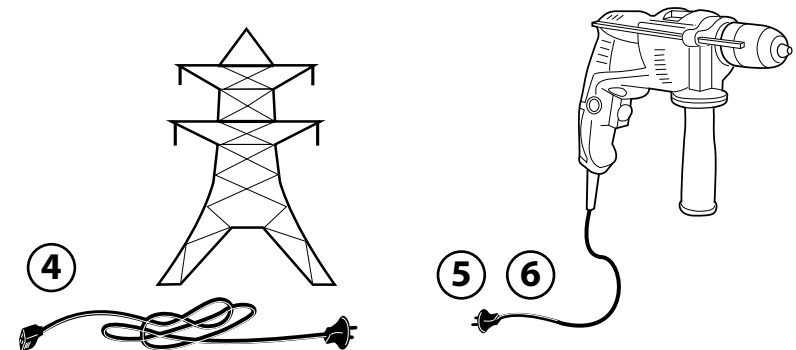

4. Explication de l'affichage

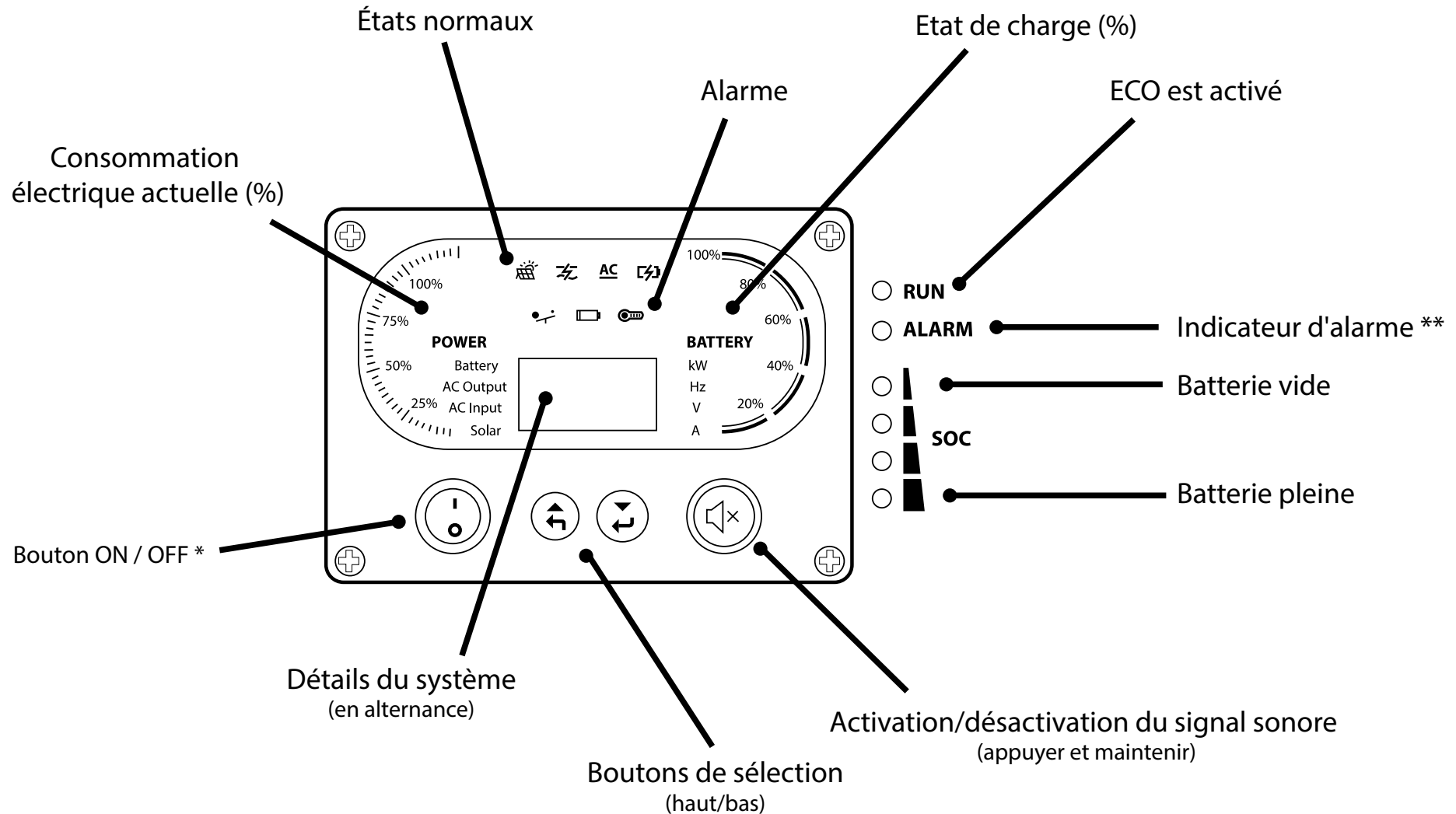

* Voir le chapitre 3 pour la combinaison avec un interrupteur optionnel

** Veuillez vous référer au manuel de l'utilisateur pour des informations détaillées.

5. Comment votre Zeliox ECO se recharge-t-il ?

Le chargement s'effectue automatiquement et les options de chargement sont indiquées ci-dessous. L'application Zeliox (voir chapitre 2) fournit des informations détaillées sur la recharge.

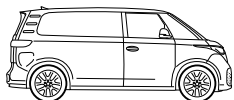

Chargement pendant la conduite

Remarque : Les véhicules électriques ont une vitesse de charge limitée pour les accessoires, qui dépend de la marque et du type de véhicule. dépend de la marque et du type de véhicule. VEUILLEZ NOTER : Pendant la charge, la sortie 12V est activée et toutes les charges connectées sont alimentées.



Chargement sur secteur (uniquement des ECO I, II, III)

Remarque : Lors de la connexion au réseau, l'onduleur 230V est éteint et un bypass direct est actif. L'interrupteur RCD assure la protection contre les défauts électriques. REMARQUE : Pendant la charge, les sorties 12V et 230V sont activées et toutes les charges connectées sont alimentées. 230V sont activées et toutes les charges connectées sont alimentées.

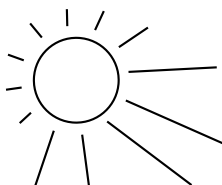

Panneaux solaires (option) (option)

Remarque : Pour récolter l'énergie solaire, des panneaux solaires optionnels et un convertisseur MPPT doivent être installés. Demandez à votre installateur des produits approuvés par Zeliox, pour une efficacité maximale. Les vitesses de charge peuvent varier, en fonction de l'intensité de la lumière du soleil. VEUILLEZ NOTER : Pendant la charge, la sortie 12V est activée et toute charge connectée sera alimentée. et toute charge connectée sera alimentée.

Important : si votre Zeliox ECO est éteint, le processus de **chargement** de la batterie se déroulera en arrière-plan. La charge active l'écran et alimente la **sortie 12V**. De plus, si vous chargez à partir du réseau (uniquement les modèles ECO I, II, III), les **sorties 230V** sont activées. Gardez à l'esprit que toute **charge** connectée à ces sorties sera alimentée pendant le processus de **charge**!

L'écran est automatiquement désactivé lorsque le processus de charge est terminé.

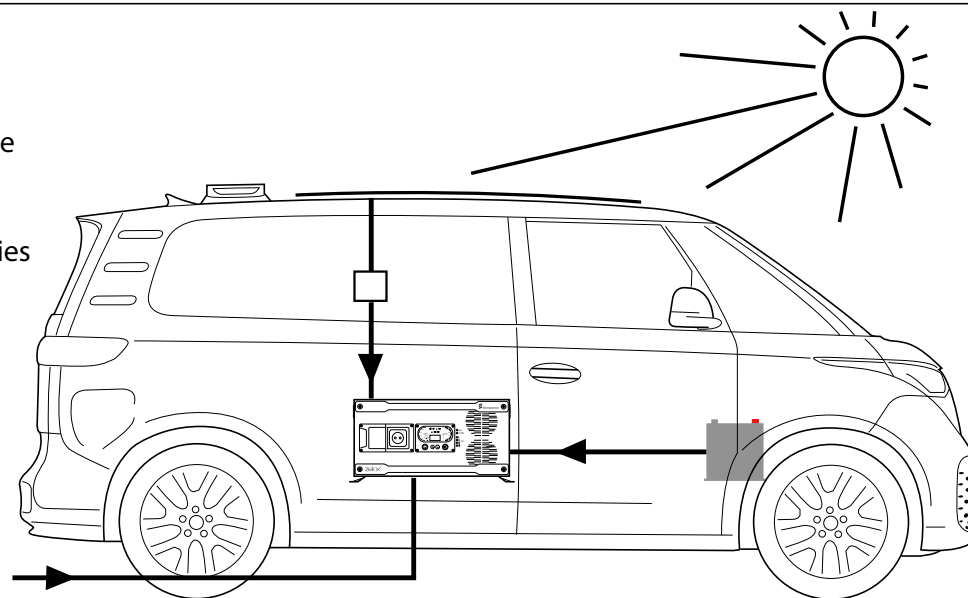
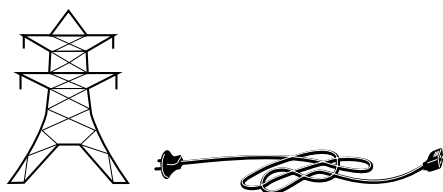

6. Capacité et temps de charge du Zeliox ECO*

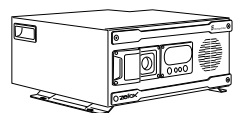

eco S

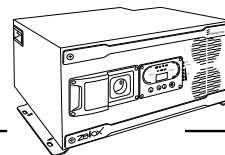

eco I

eco II

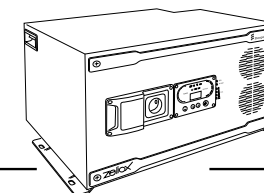

eco II+

eco III

Puissance 230V		1000 Watt	1600 Watt	2000 Watt	2000 Watt	3000 Watt
Capacité de la batterie		600Wh / 50Ah	1300Wh / 100Ah	1300Wh / 100Ah	2600Wh / 200Ah	2600Wh / 200Ah
Conduite **	<i>Capacité de charge</i>	426W	426W	426W	852W	852W
	<i>temps de charge</i>	1h30m	3h	3h	3h	3h
Alimentation secteur	<i>Capacité de charge</i>	N/A	852W	852W	1420W	1704W
	<i>temps de charge</i>	N/A	1h30m	1h30m	1h45m	1h30m
Solaire **	<i>Capacité de charge</i>	200Wp	200Wp	200Wp	400Wp	400Wp
	<i>temps de charge</i>	3h15m	6h25m	6h25m	6h24m	6h24m

* A l'exclusion des batteries externes

** Voir remarques section 5

7. Quelle est la fonction de la protection isolante du Zeliox ECO ?

Le Zeliox ECO est équipé de série d'une grille de protection. Lorsque l'on travaille dans un environnement mobile, on n'est pas mis à la terre et donc pas protégé en cas de court-circuit dû à l'humidité ou à un câble endommagé. La protection d'isolation du Zeliox protège contre ce risque.

Risque

- Dans un véhicule, vous n'êtes pas relié à la terre !
- En cas de court-circuit, le disjoncteur n'est pas déclenché.
- La personne reçoit un choc électrique ou peut être électrocutée.

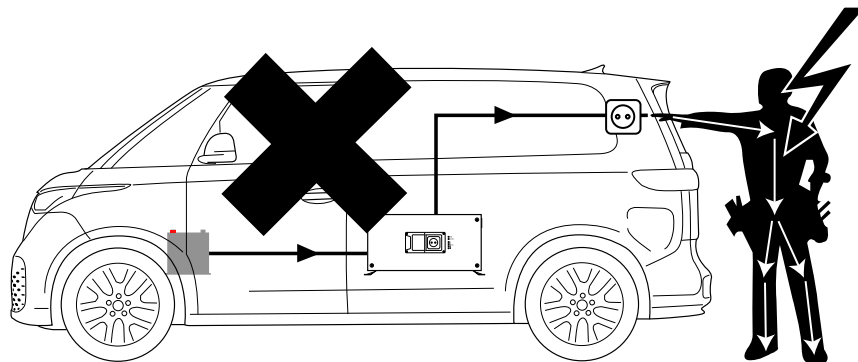

Norme

Fonctionnement d'un contrôleur d'isolement

- Détecte les courts-circuits dus à l'humidité ou au contact de fils dénudés.
- Met automatiquement le Zeliox hors tension.
- Conformément aux normes DIN VDE 0701/0702 et NEN 1010.

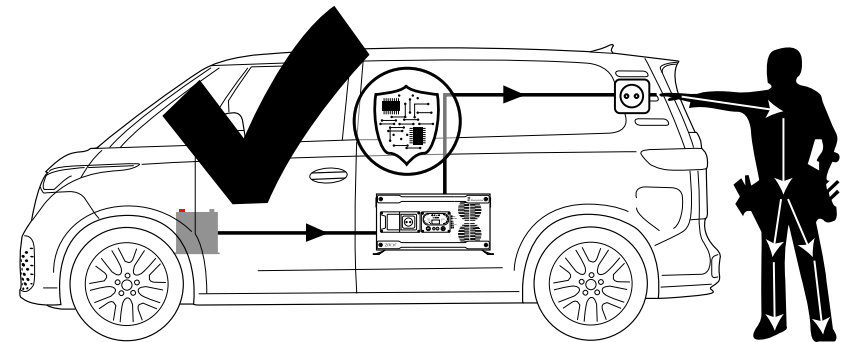

Zeliox ECO

8. Que fait le Zeliiox Heat Pack ?

La batterie Li-ion intégrée dans le Zeliiox ECO est dotée d'un élément chauffant intégré spécial. L'utilisation de batteries Li-ion à basse température peut réduire considérablement la durée de vie de la batterie.

En dessous de 5° Celsius, notre Heat Pack se met automatiquement en marche. Le processus de charge démarre après avoir suffisamment réchauffé les cellules de la batterie.

Dans les régions où les basses températures sont courantes, nous recommandons de brancher le Zeliiox sur le secteur dans la mesure du possible et de l'éteindre lorsqu'il n'est pas utilisé.

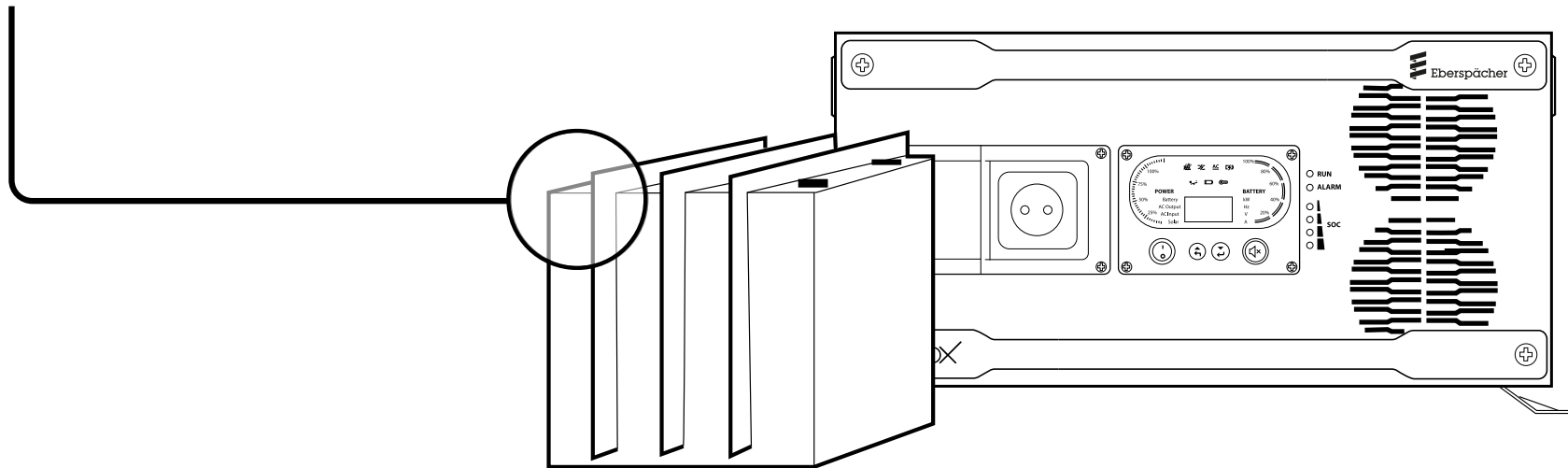

9. Évitez la surchauffe !

Veillez à ce que les ouvertures de ventilation avant et arrière soient dégagées. En cas de surchauffe du Zeliox, éteignez l'appareil et laissez-le refroidir.

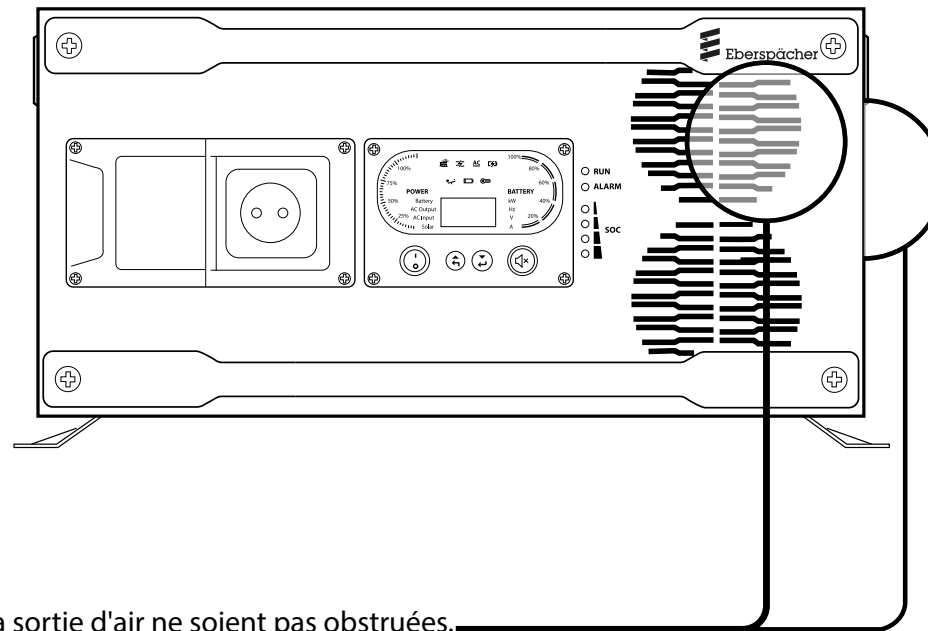

Veillez à ce que l'entrée et la sortie d'air ne soient pas obstruées.

10. En cas d'alarme

Il faut d'abord regarder dans l'application Zeliox pour voir ce qui s'est passé.

- Icône triangle d'avertissement jaune : En cliquant sur cette icône, le message d'alarme le plus récent s'affiche.
- Icône engrenage : Cliquez et sélectionnez "Événements" pour obtenir l'historique complet des messages.

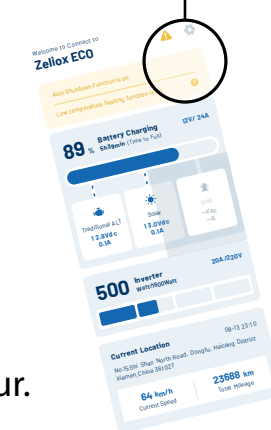

Vous ne savez toujours pas quoi faire ? Contactez votre installateur ou votre revendeur.

Remarque : si vous contactez l'installateur, assurez-vous d'avoir **le numéro de série** du Zeliox ECO à portée de main.

seulement pour le modèle B

pour les modèles A et B

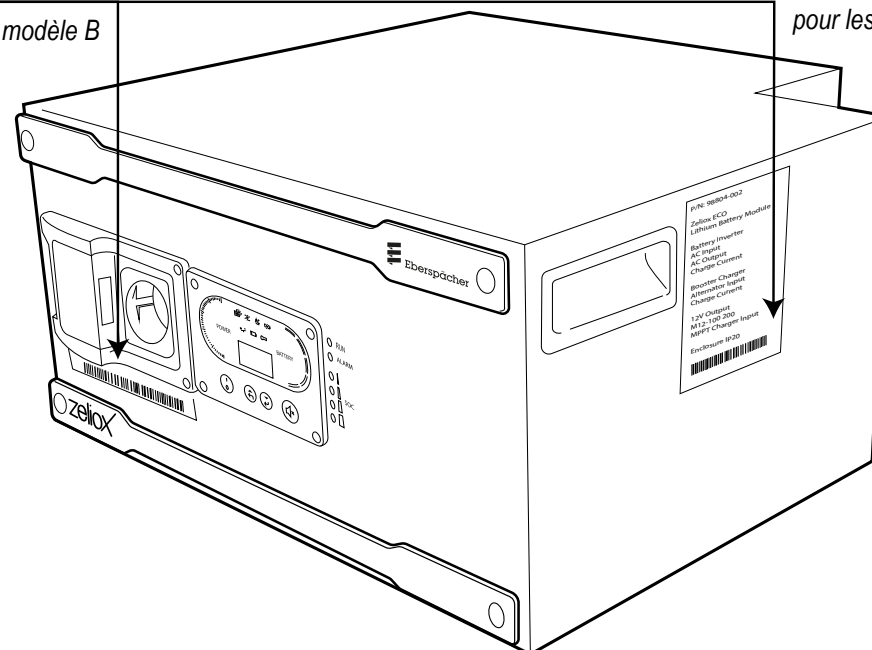

11. Élimination ou recyclage

L'élimination et le recyclage des piles au lithium doivent être conformes aux lois et réglementations locales, nationales et fédérales. Il est interdit de les mélanger à d'autres déchets (industriels).



Service portal



Pour plus de détails, voir www.eberspaecher-zeliox.com

Eberspächer Zeliox B.V.
Spaarpot 13
5667 KV Geldrop
The Netherlands